

INSTRUCCIONES CAMBIO CORREA PLOTTER HP DESIGNJET 500 - 800

(NO NOS HACEMOS RESPONSABLES DE UN MAL USO DE LA INFORMACIÓN AQUÍ PUBLICADA, LO DICHO ESTA GUIA ES SOLO DE CARÁCTER INFORMATIVO.)

1- REMOVER CUBIERTA IZQUIERDA (5 TORNILLOS TORX T-20)

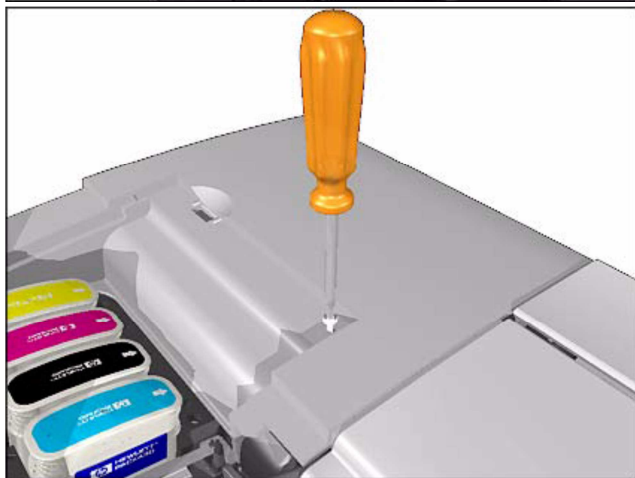

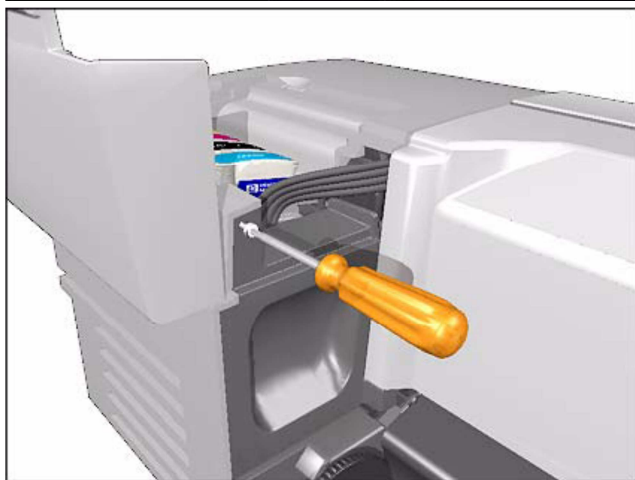
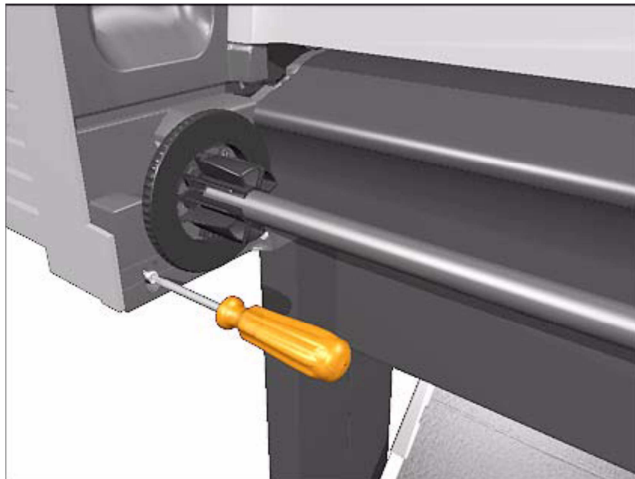
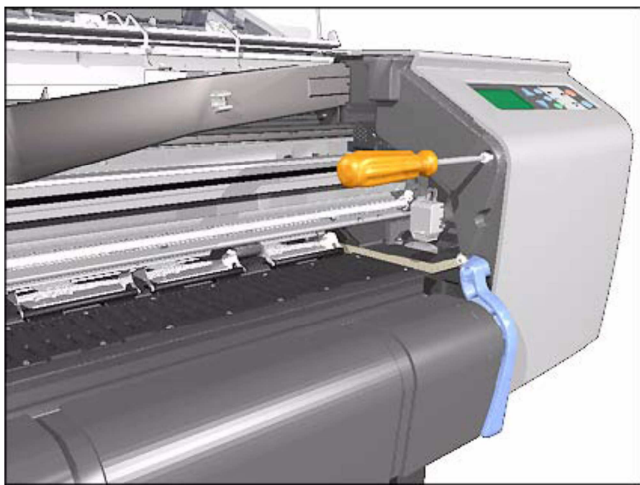
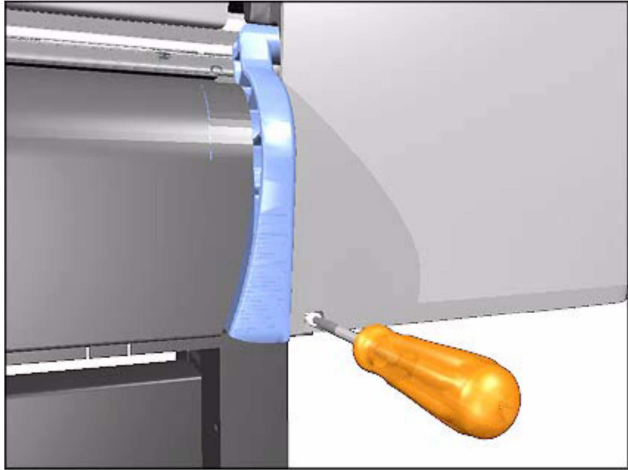

2- QUITAR EL PANEL DE CONTROL (SIN TORNILLOS)

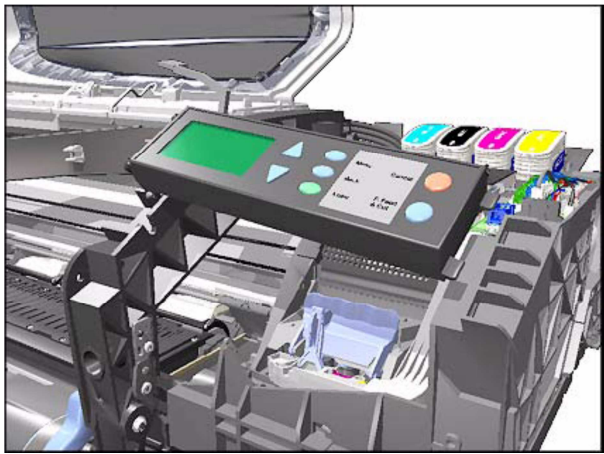
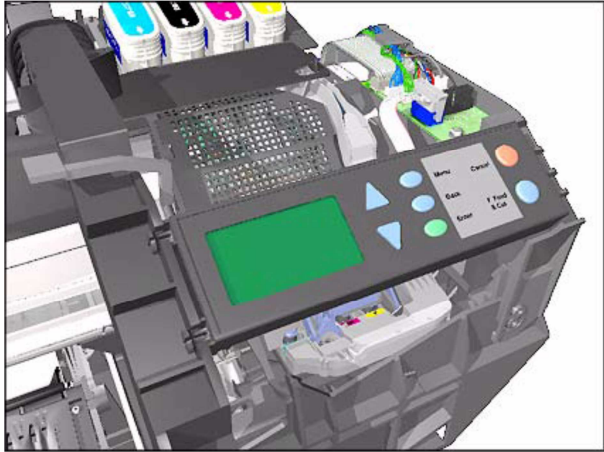

DESCONECTAR EL CABLE DEL PANEL

Y TIRAR HACIA ARRIBA.

- 3- **REMOVER CARCASA TRASERA CON LA VENTANA PRINCIPAL (3 TORNILLOS TORX T-20)**

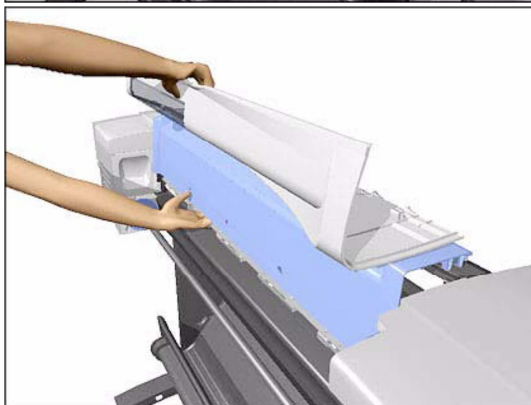
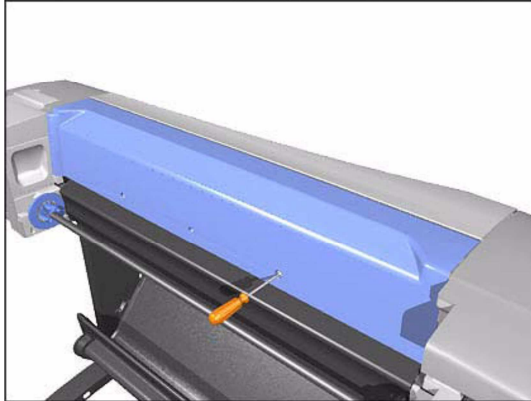
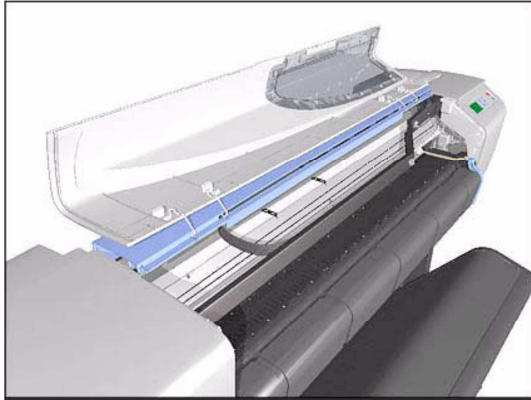

TIRAR HACIA ARRIBA (TIENE 2 TRABAS A PRESIÓN)

4- REMOVER LA ESTACION DE SERVICIO (2 TORNILLOS TORX T-20)

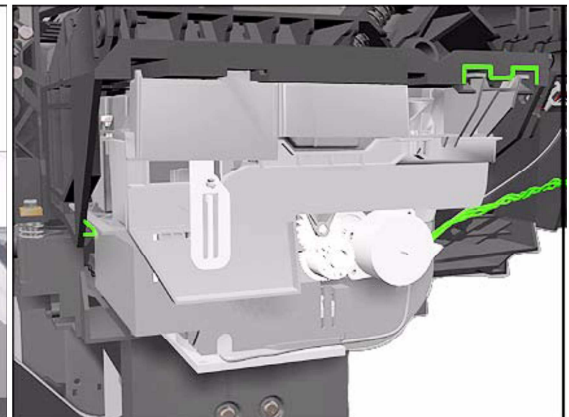
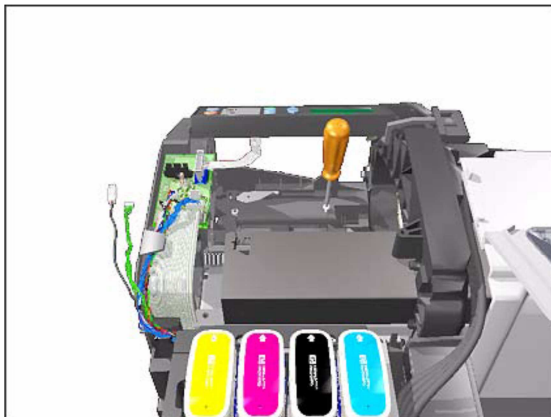

QUITAR LOS 2 TORNILLOS
DESCONECTAR EL CABLE VERDE.

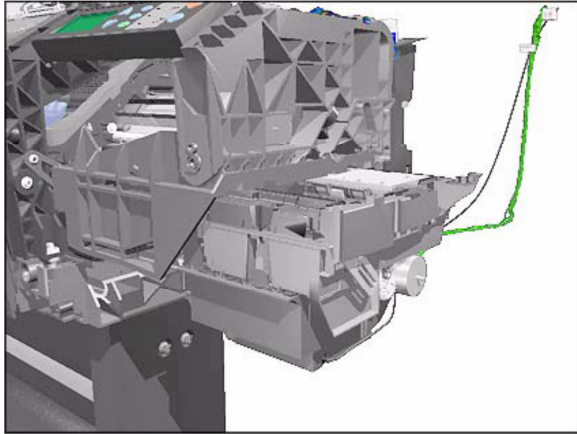

TIRAR HACIA LA DERECHA PARA

DESMONTAR LA ESTACION DE SERVICIO.

5- QUITAR O CORTAR LA CORREA VIEJA

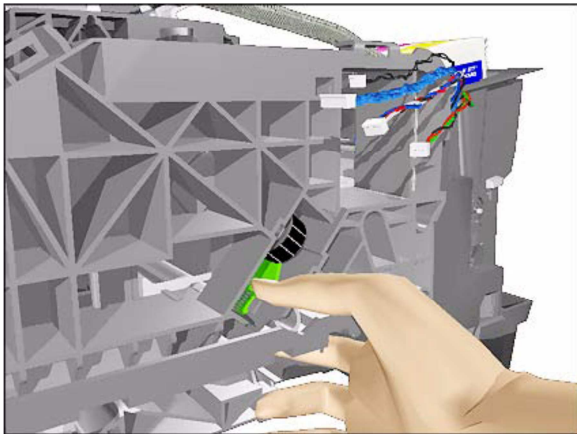

PRESIONAR EL TENSOR HACIA
ABAJO HASTA QUE SE TRABE SOLO.

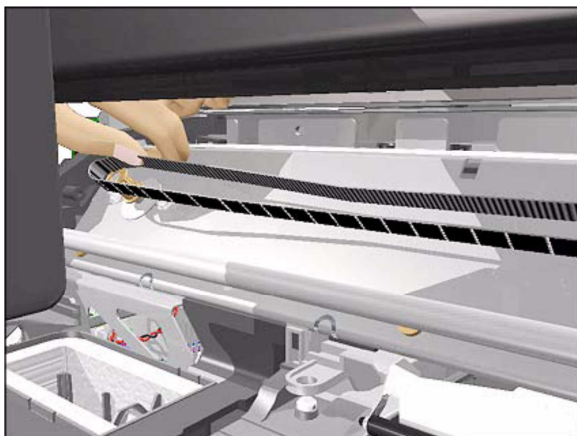

6- REMOVER TORNILLOS INTERNOS DE LA CARCASA (7 TORNILLOS) TORX T20

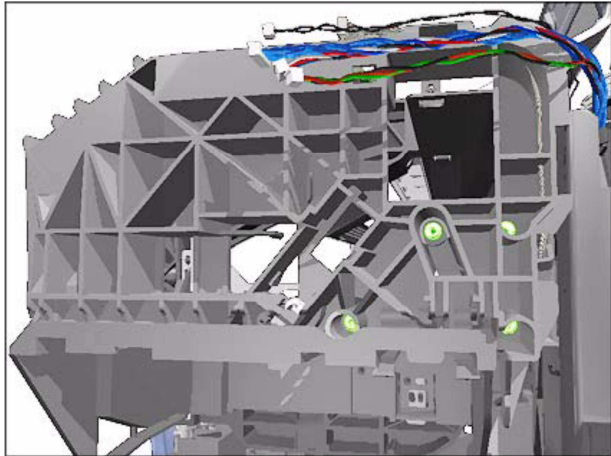

QUITAR LOS 4 TORNILLOS TORX
T-20

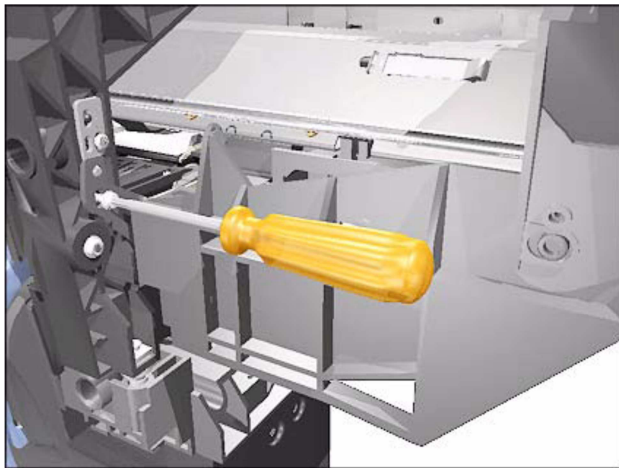

QUITAR LOS TRES TORNILLOS
INTERNOS (TORX T-20)

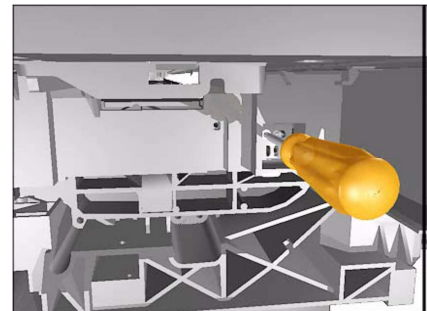

REMOVER CINTA ENCODER (CINTA TRANSPARENTE QUE ATRAVIESA EL PLOTTER

QUITAR LA TUERCA Y HACER PRESIÓN CON EL DESTORNILLADOR, CON UN ALICATE
SOLTAR LA CINTA DE LA PLATINA (CUIDADO CON NO DAÑAR LA CINTA)

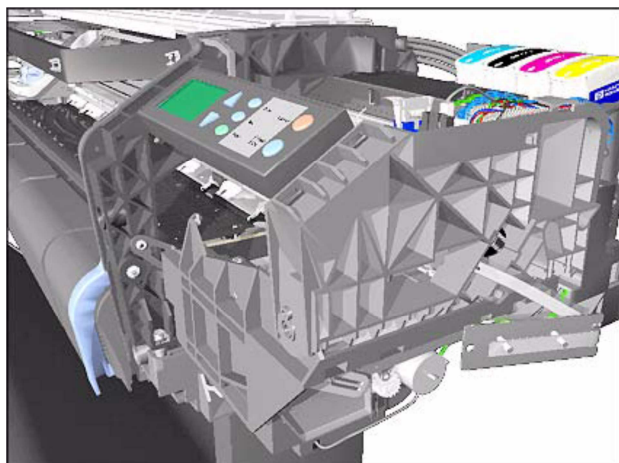

7- QUITAR CARCASA INTERNA PARA LIBERAR EL CARRO HACIA LA DERECHA.

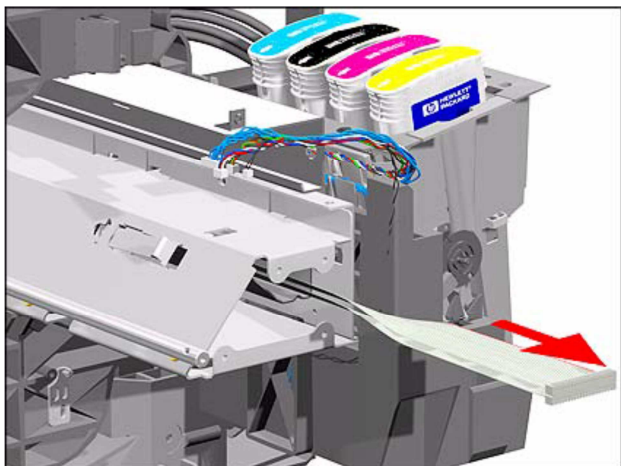

TIENE QUE QUEDAR ASÍ, SIN LA CARCASA INTERNA (L A CARCASA QUEDA COLGANDO CON LOS DEMAS CABLES)



LEVANTAR LA TAPA DE LOS CABEZALES (PIEZA PLASTICA AZUL)
QUITAR LOS CABEZALES DE IMPRESIÓN TIRANDO DEL AZA AZUL QUE TIENE CADA UNO DE ELLOS HACIA ARRIBA

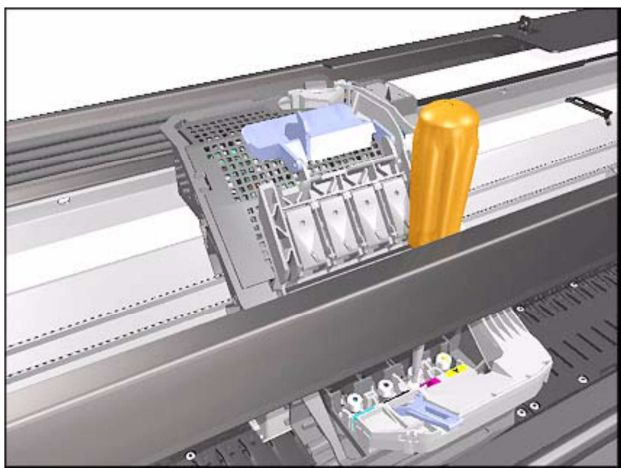

QUITAR EL TORNILLO QUE ESTA SUJETANDO LA PIEZA PLASTICA QUE CUBRE LOS TUBOS.

- 8- QUITAR EL SISTEMA DE TUBOS DE TINTA (MANGERAS NEGRAS QUE LLEGAN A LA PARTE SUPERIOR DEL CARRO DE CABEZALES (MOVER EL CLIP CON LOS DEDOS Y TIRAR HACIA ARRIBA CON CUIDADO))**

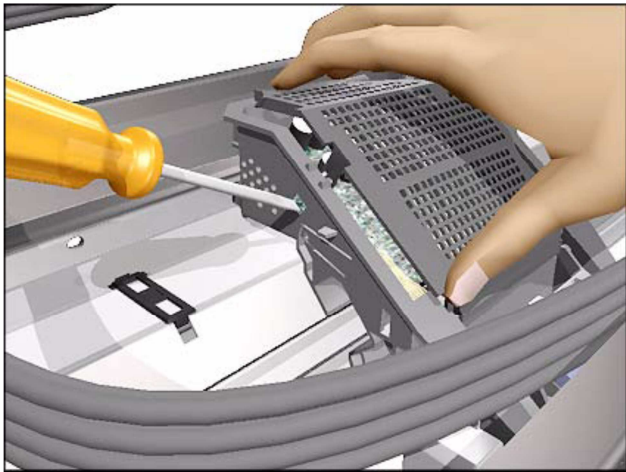
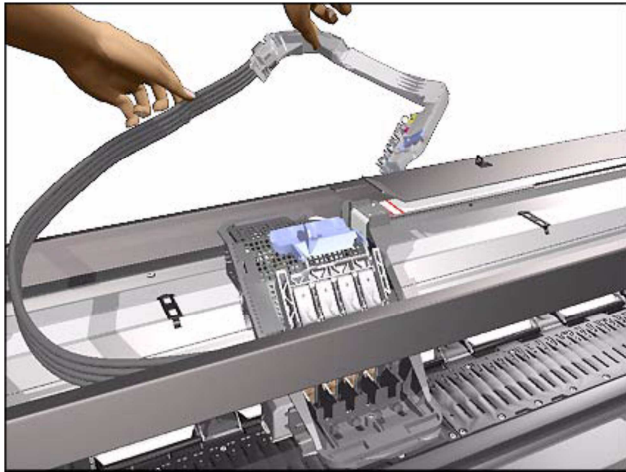

QUITAR LA TAPA SUPERIOR (COMO MUESTRA LA FIGURA) PARA ACCEDER AL TRILING CABLE.

- 9- DESCONECTAR EL TRILING CABLE (CABLE PLANO BLANCO ANCHO) QUE ESTA CONECTADO AL CARRO DONDE SE MUEVEN LOS CABEZALES CABEZALES DE IMPRESIÓN.**

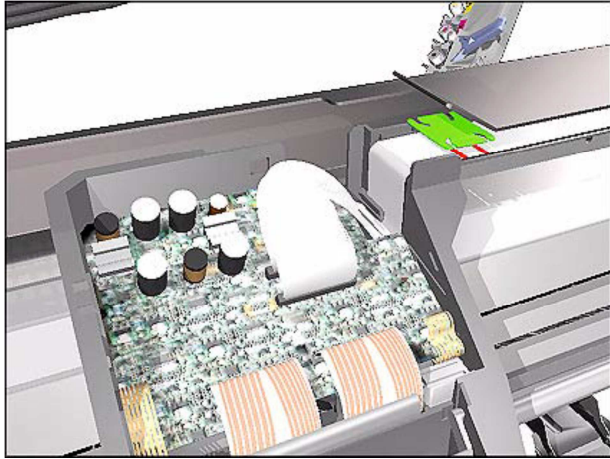

QUITAR LA TRABA NEGRA
(VERDE EN LA FIGURA) CON
MUCHO CUIDADO DE NO
ROMPERLA

QUITAR EL TRAILING CABLE DEL
CARRO DE CABEZALES.

10- DESPLAZAR EL CARRO DE CABEZALES HACIA LA DERECHA PARA TENER ACCESO A LA PARTE INFERIOR DEL MISMO.

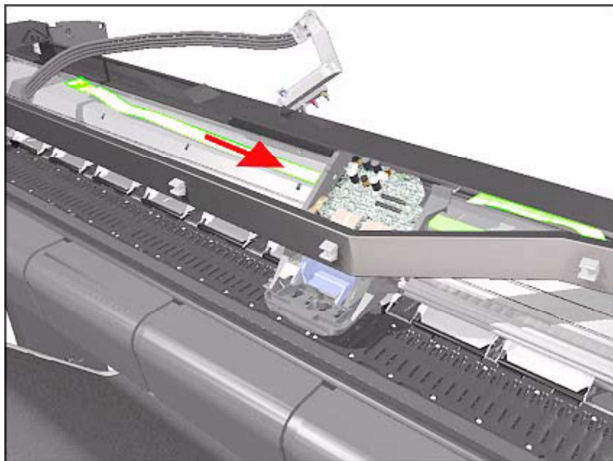

11- COLOCAR LA NUEVA CORREA

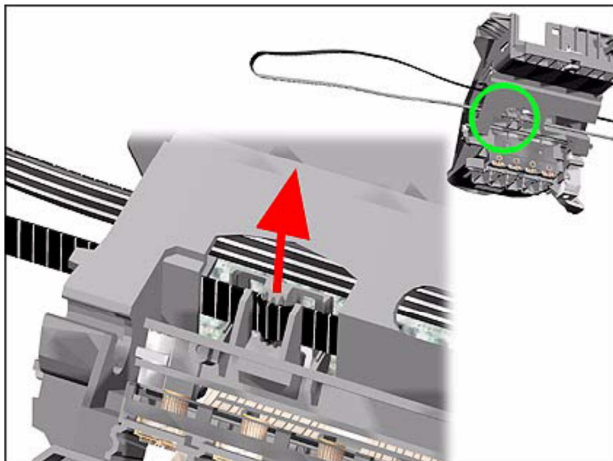

VOLVER A COLOCAR LAS PIEZAS EN ORDEN INVERSO.